



AK090焊接头快速安装手册

AK090 Welding Head Quick Installation Manual

Empower 嘉强

Hotline: 400-670-1510

Email: sales@empower.cn

Add: 上海市 松江区新飞路1500弄72号



结构简图

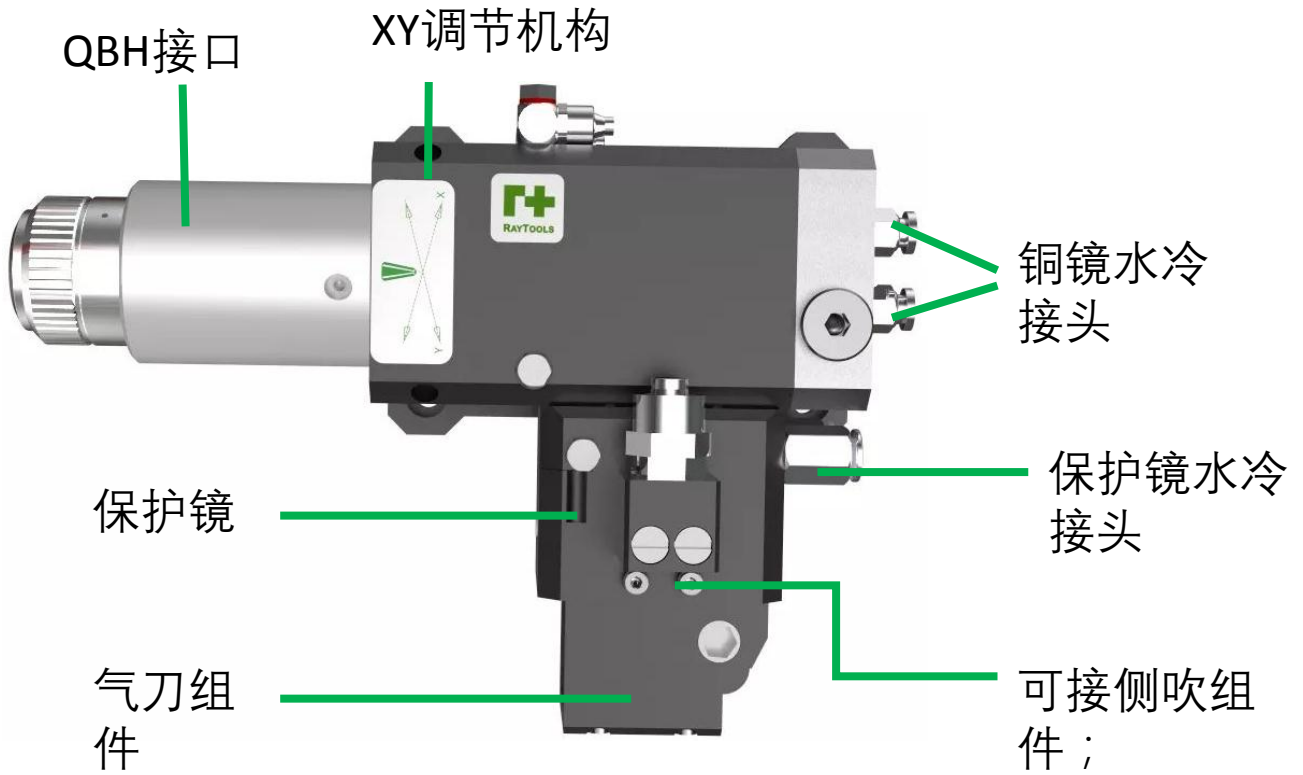

机械安装尺寸

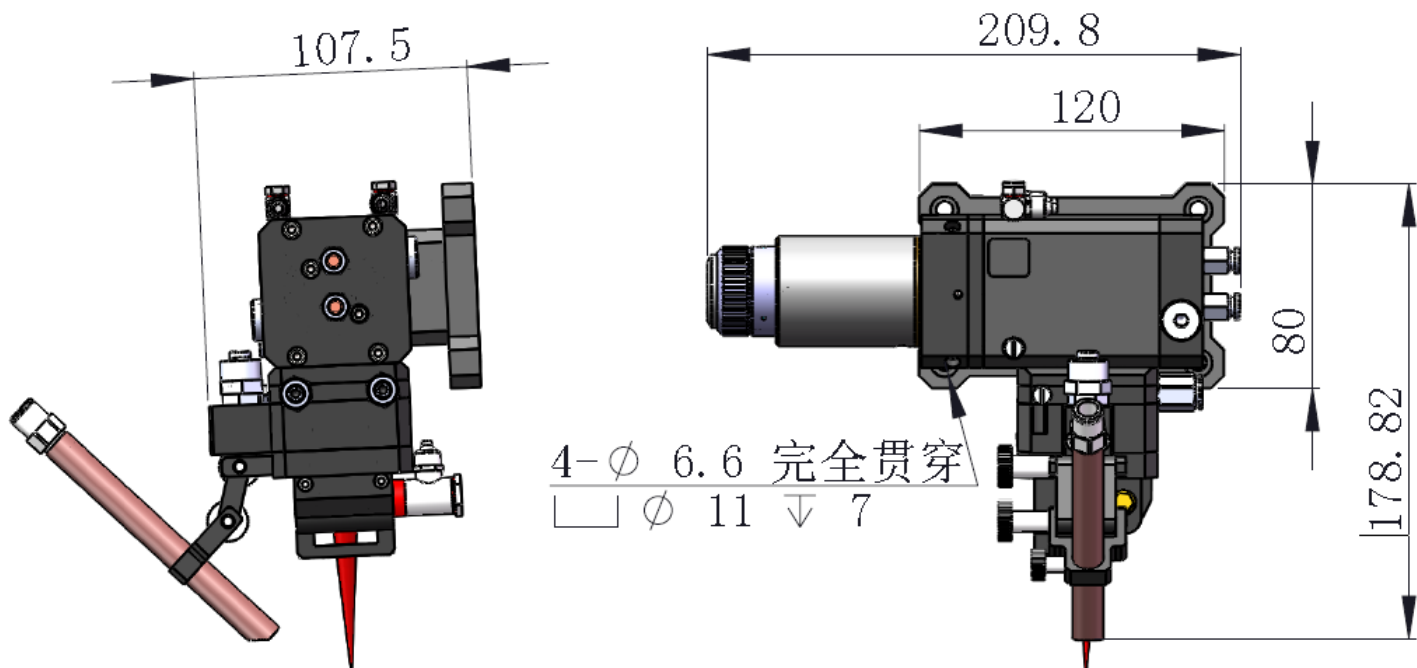

插光纤

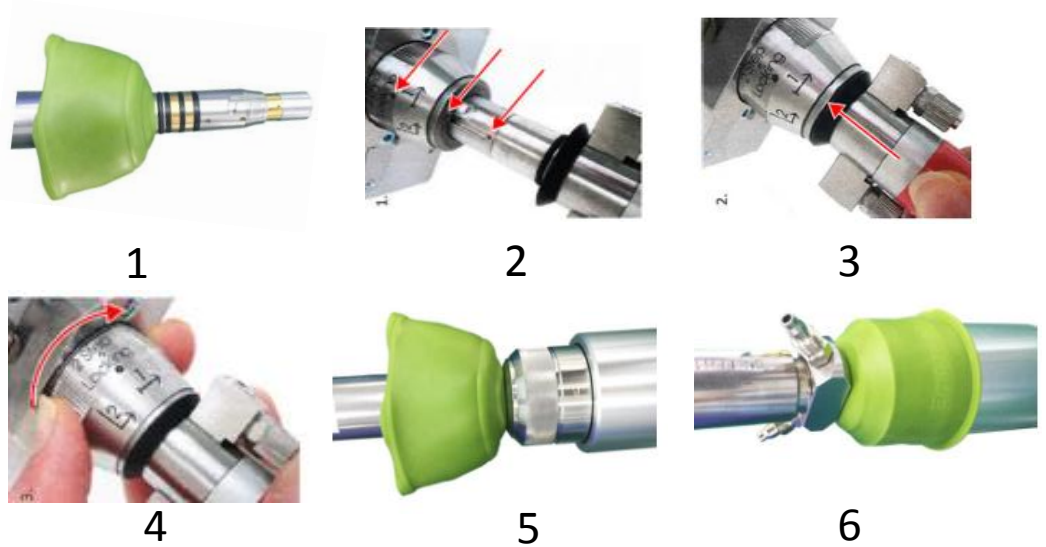

注：插入光纤时需要将激光头水平放置，插入光纤时保证水平插入

水路连接

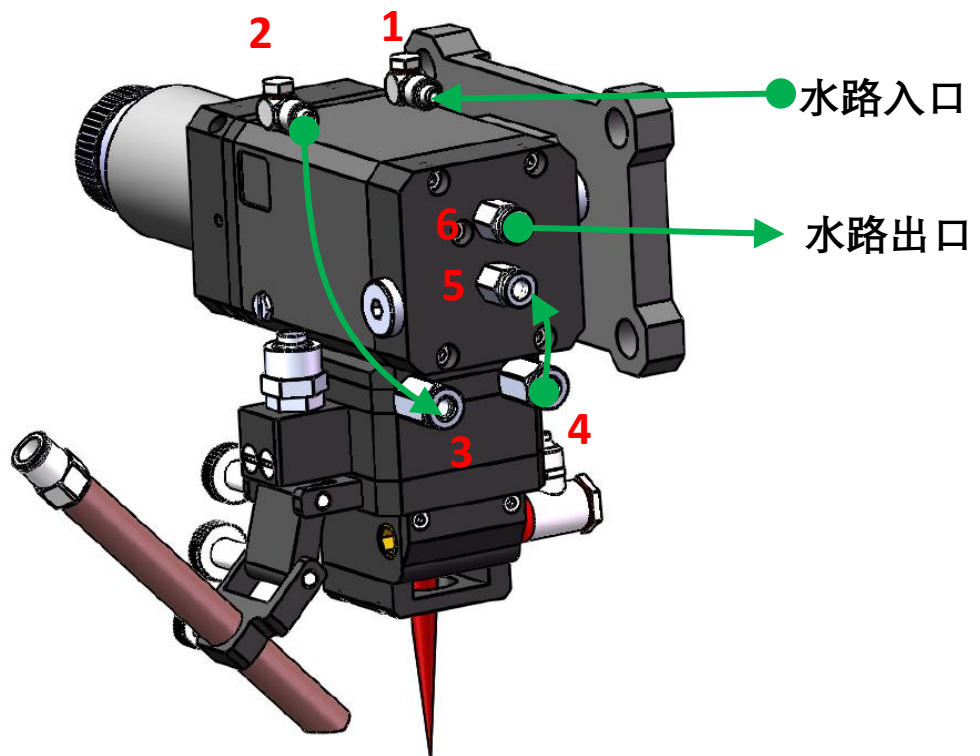

水路连接：

1-2-3-4-5-6，水路只要形成环路即可！

注：安装激光头之前将2-3-4-5水路连接好，之后安装激光头，插入光纤后，将水路入口1与水路出口2连接上

气路连接

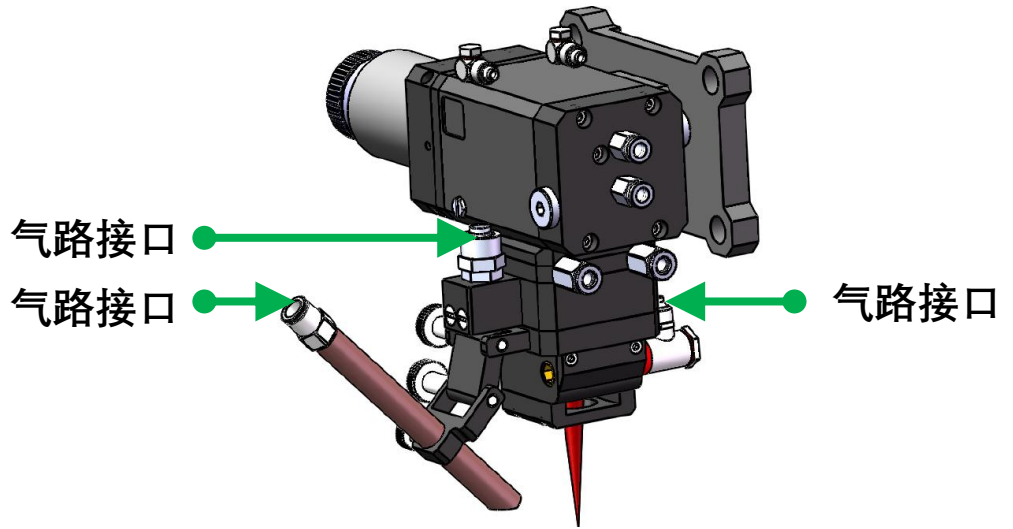

焊接气体	纯度	水蒸气最大含量 (ppm)	碳氢化合物的最大含量 (ppm)	气管管径规格	建议气压
氮气	99.99%	<5 ppm	<1 ppm	6mm	4-6bar
氩气	99.998%	<5 ppm	<1 ppm		
氦气	99.998%	<5 ppm	<1 ppm		

XY调节方式

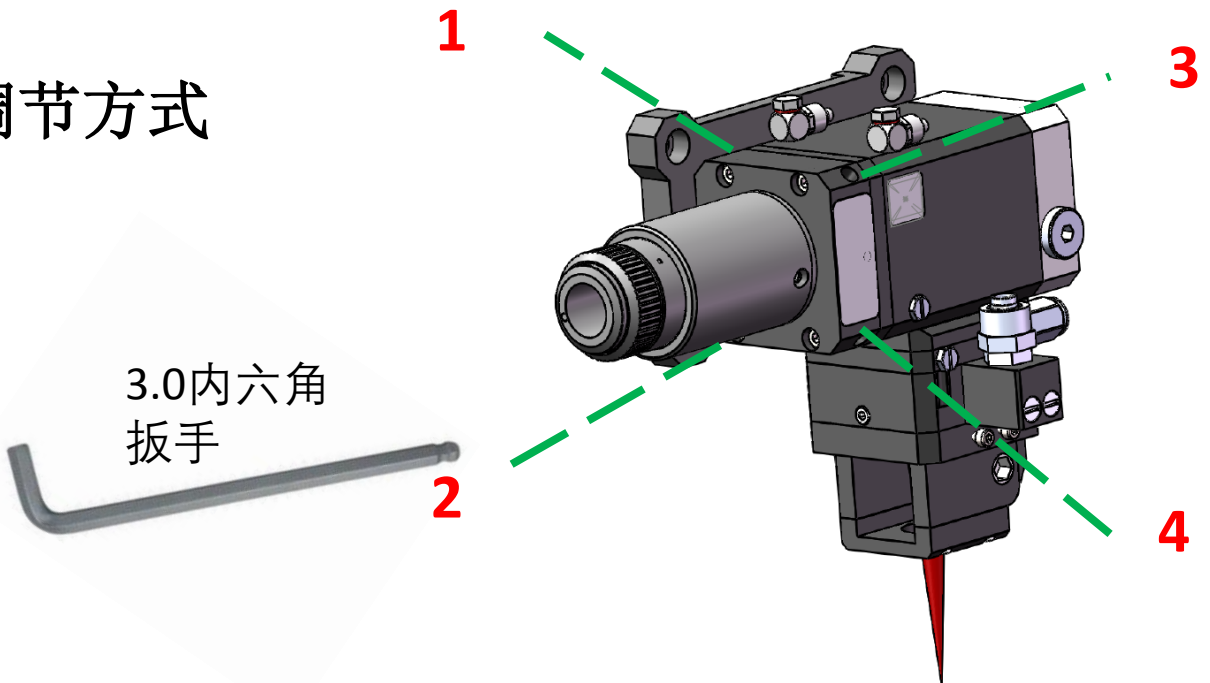

注：使用3.0内六角扳手，调节1-2-3-4四个方向的调节螺钉来实现XY调节

铜镜的拆装

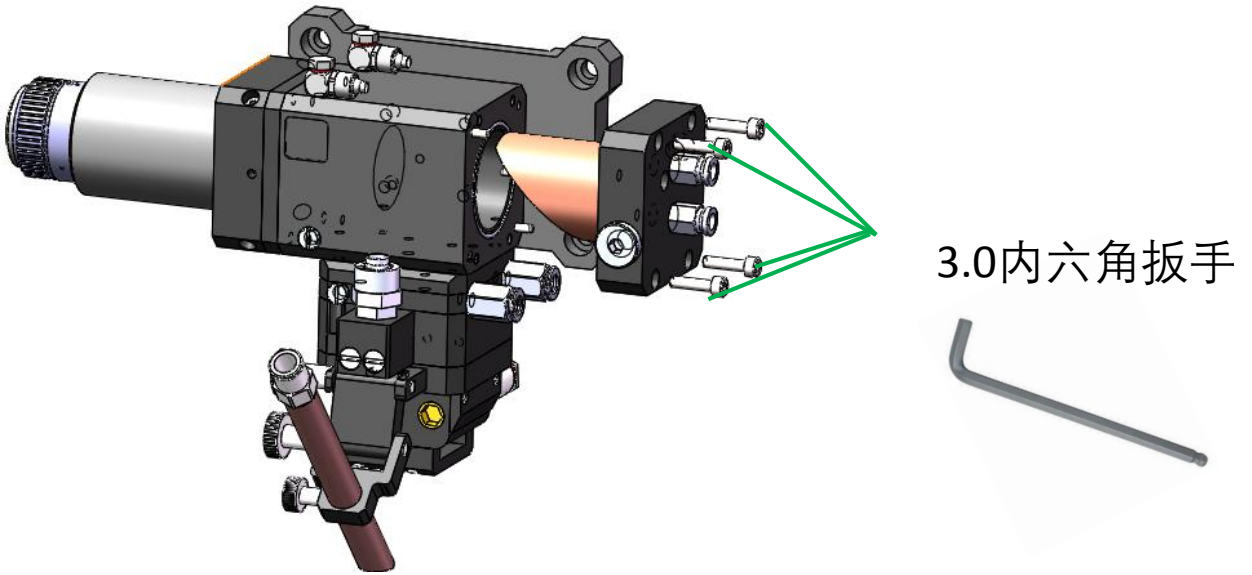

注：涉及到铜镜拆装要返厂维护，如果客户无条件返厂，对金属光学器件拆装要在一个清洁室内进行。

保护镜的拆装

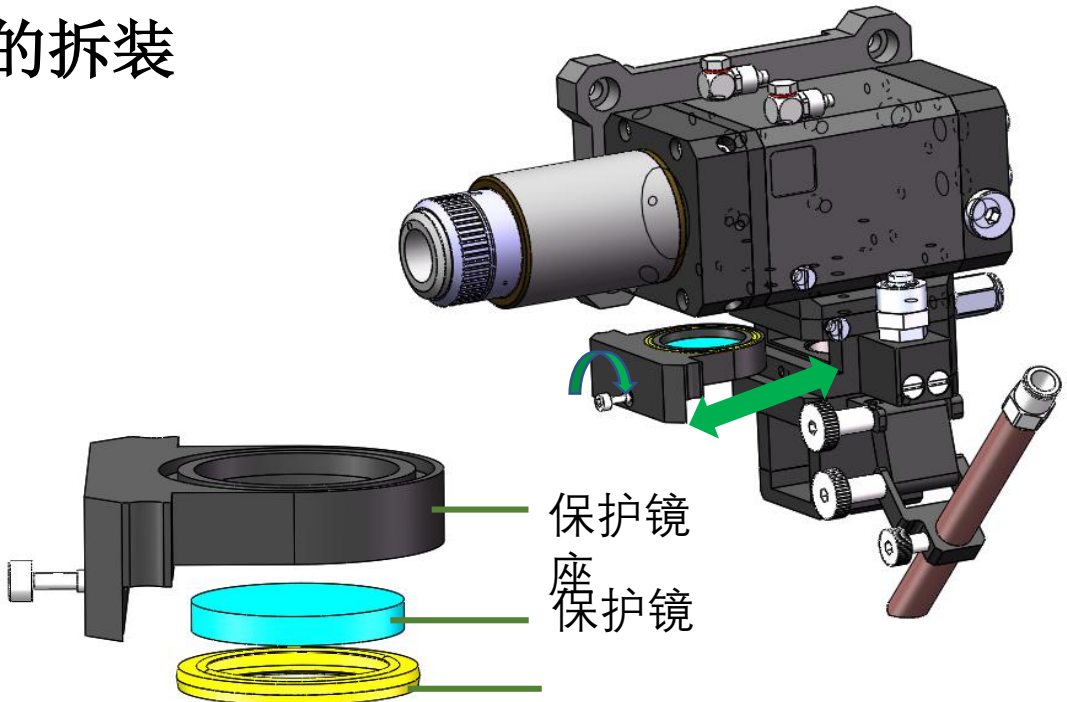

镜片清洁方法

1、处理轻度污染的镜片

折叠棉布，用丙酮浸湿其边缘



按逆/顺时针小心清洗镜片的边缘

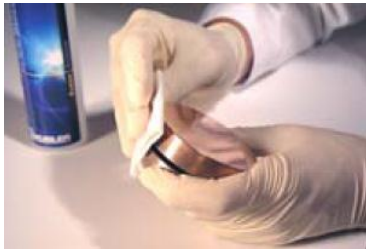

抽出几片新的棉布，折叠后用丙酮浸湿从镜片边缘开始把棉布轻轻的在镜面拖动，重复上述过程，直至镜面清洁为止。



2、处理重度污染的镜片

折叠棉布，用丙酮浸湿其边缘，沿环状线路清洁边缘，再取一片棉布，折叠并用普通清洁剂浸湿边缘



从镜片边缘开始把棉布轻轻地在镜面上拖动，在直线方向上不断重复上面的过程数次



将一片折叠棉布的浸湿丙酮，从镜片的边缘开始轻轻地在镜面上拖动，重复上面的过程直到镜面清洁为止



注意：

- 一、对金属光学器件清洁的全过程应该在一个清洁室内进行；
- 二、小心丙酮，丙酮有毒、请戴上橡胶手套再操作。